



## Konteinerinių patalpų nuomos taisyklės



## Ant kokio pagrindo galima statyti konteinerines (modulines) patalpas?

Tam, kad būtų užtikrinta ilgalaikė įrangos eksploatacija, reikalingas stabilus ir lygus pagrindas.

Tokio tipo patalpas galima įrengti ant:

Polinių/juostinių/plokštuminių pamatų

Sraigtnių (metalinių) polių

Grindinio (trinkelių)

Asfalto

Tankintos skaldos su šalčiui atspariu sluoksniu

Žolės

Pagrindas visada derinamas kiekvienam projektui individualiai, tačiau svarbiausia, kad pagrindas būtų stabilus (kietas), ventiliuojamas ir kiek įmanoma lygesnis. Įrengiant pamatus būtina atsižvelgti į vietovės ypatybes (dirvožemio struktūrą, prašalimo gylį) bei apkrovas.

 **Svarbu.** Kiekvienam konteinerinės patalpos vienetui (moduliui) yra būtini **ne mažiau kaip 6 atraminiai taškai**.

Atraminų taškų brėžiniai pateikiami kartu su užsakymo dokumentais.

## Pagrindo stabilumas

Stabilumas – viena iš esminių sąlygų konteinerinių (modulinių) patalpų ilgaamžiškumui.

Kasmetiniai užšalimo/atšilimo ciklai gal sukelti konteinerinės patalpos deformacijas, todėl reikalingas tinkamai paruoštas pagrindas.

Patalpas montuojant ne ant pamato, pagrindas turėtų būti ruošiamas kaip ir pėsčiųjų šaligatviui. T. y. įrengiamas atsparus šalčiui sluoksnis (sutankintas smėlio arba smulkaus žvyro 0-32 pagrindas) ir apkrovas laikantis sluoksnis (pvz. granito skalda). Žemės sankasos viršaus deformacijos modulio  $E_{v2}$  vertė būtų ne mažesnė kaip 45 MPa, o žvyro/skaldos pagrindo sluoksnio deformacijos modulio  $E_{v2}$  vertė turi būti ne mažesnė kaip 100 MPa. Sutankinimo lygis nustatomas grunto sutankinimo matuokliu.

Sumontavus patalpas ant tinkamai nesutankinto pagrindo, visą atsakomybę dėl galimų deformacijų prisiima užsakovas (nuomininkas).

 **Svarbu.** Tinkamas pagrindo paruošimas ypač aktualus žiemos metu, kai žemė yra įšalusi! Montuojant ant įšalusio atviro grunto (žemės) garantija montavimo darbams nesuteikiama.

## Pagrindo ventilacija

Kad būtų užtikrintas drėgmės, patenkančios po konteinerine patalpa, pašalinimas, reikia įrengti ventiliacinį tarpą. Atsižvelgiant į pagrindą, šis tarpas turi būti ne mažesnis kaip 1 cm (asfalto ar trinkelėlių pagrindui) ir ne mažesnis kaip 5 cm, kai montuojama ant skaldos ar žolės.

## Pagrindo lygumas

Tam, kad patalpa ilgai tarnautų, montuojant būtina užtikrinti pagrindo lygumą.

Visi atraminių taškų lygumas turi būti patikrintas naudojant gulsčiuką, lazerinį arba optinį nivelyrą.

Ypatingą dėmesį pagrindo lygumui reikia skirti įrengiant patalpas su vitriniais langais.

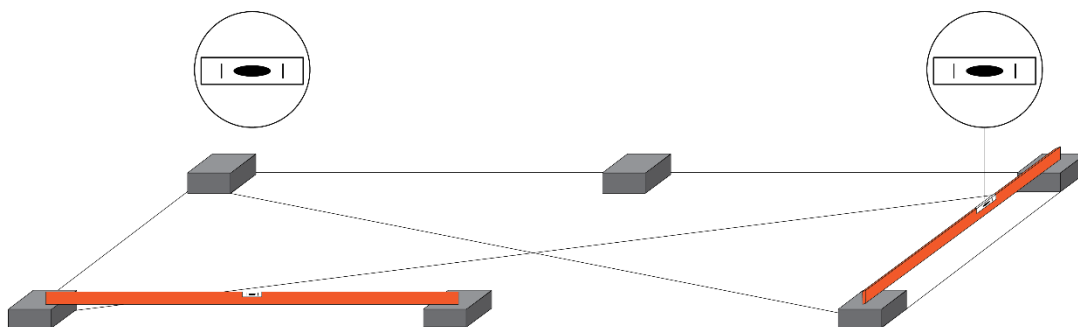

*Pav. Tinkamai išlygintas pagrindas*

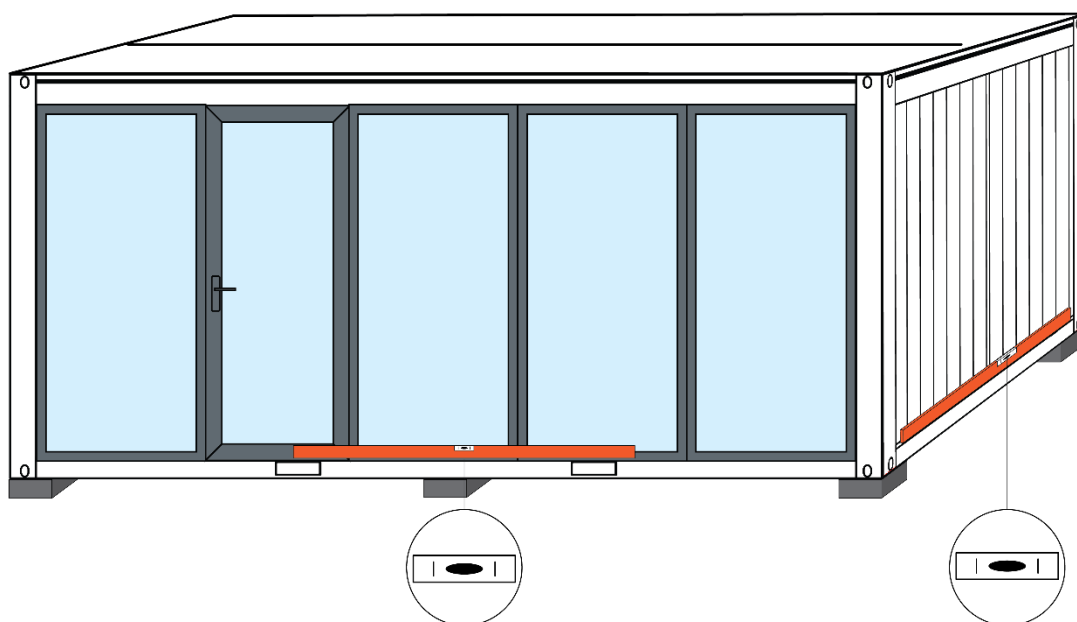

*Pav. Lygumo patikrinimas pastačius konteinerinę patalpą ant pagrindo*

## Tipiniai atraminių taškų (pamatų) brėžiniai

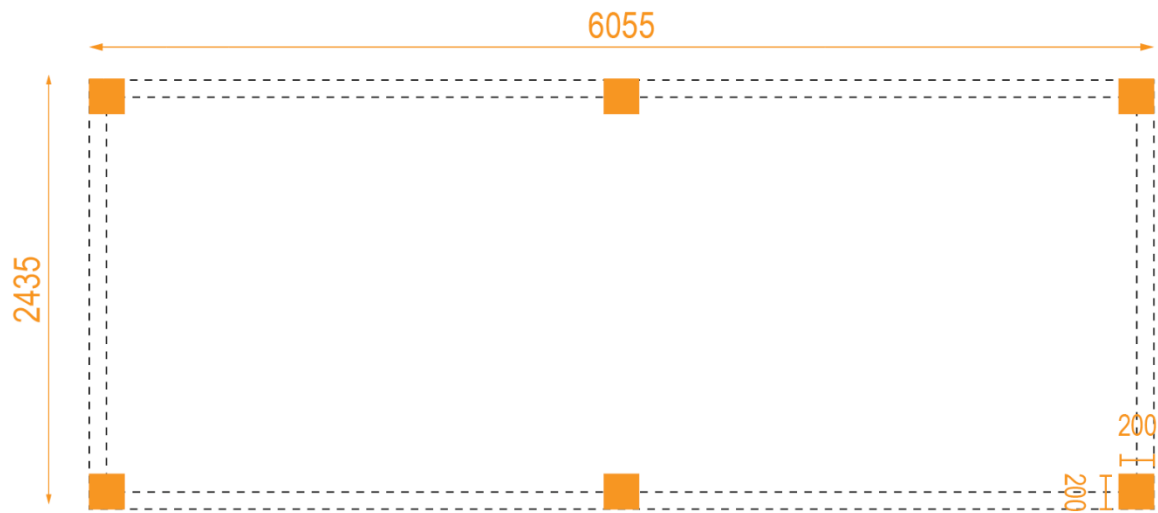

*Pav. Vieno standartinio modulio konteinerinė patalpa*

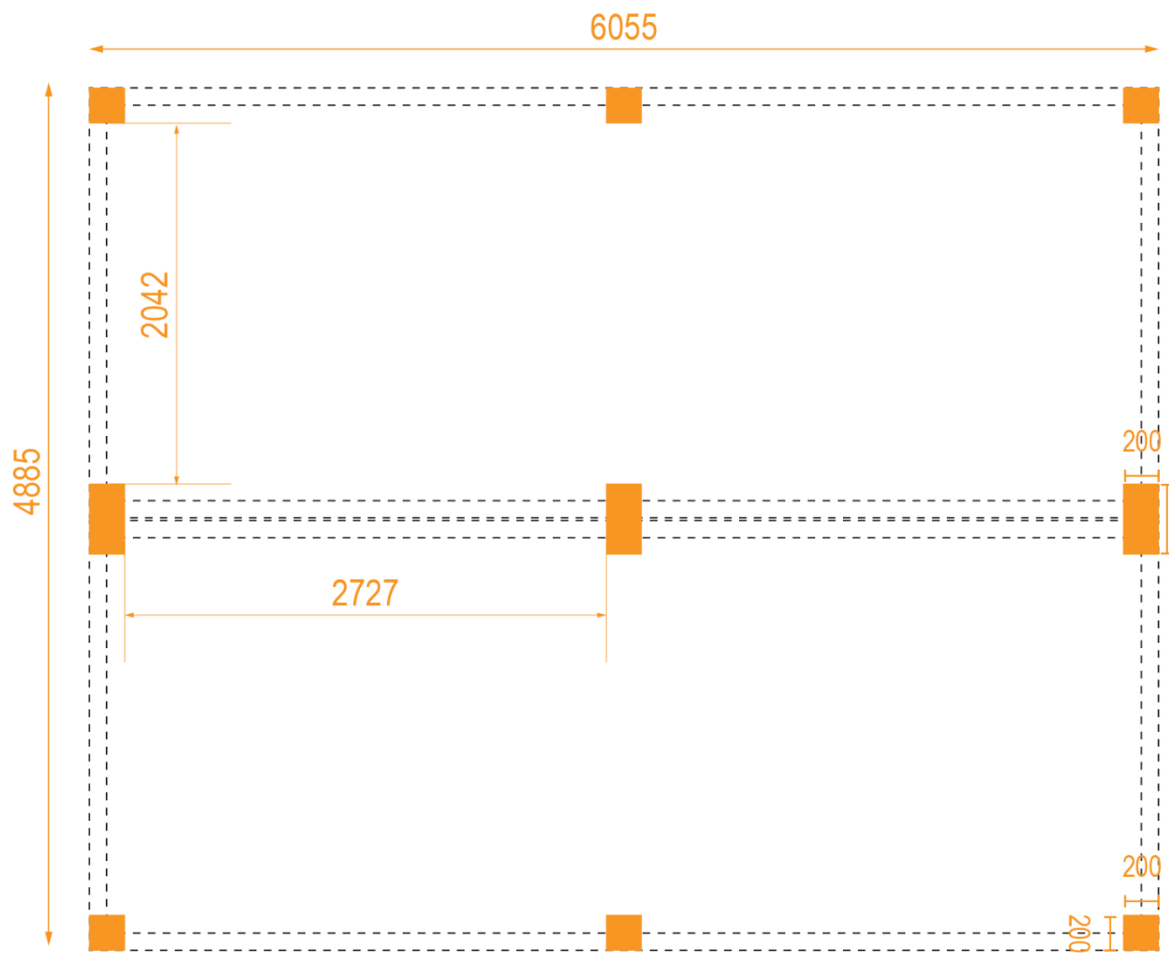

*Pav. Dviejų modulių konteinerinė patalpa*

## Montavimas keliais aukštais

**Draudžiama** konteinerines patalpas montuoti jas „perstumiant“ (ir taip suformuojant vaikščiojimo takelius) arba persukant patalpas 90° kampu. Taip montuojant būna pažeidžiamas konteinerinės patalpos stogas.

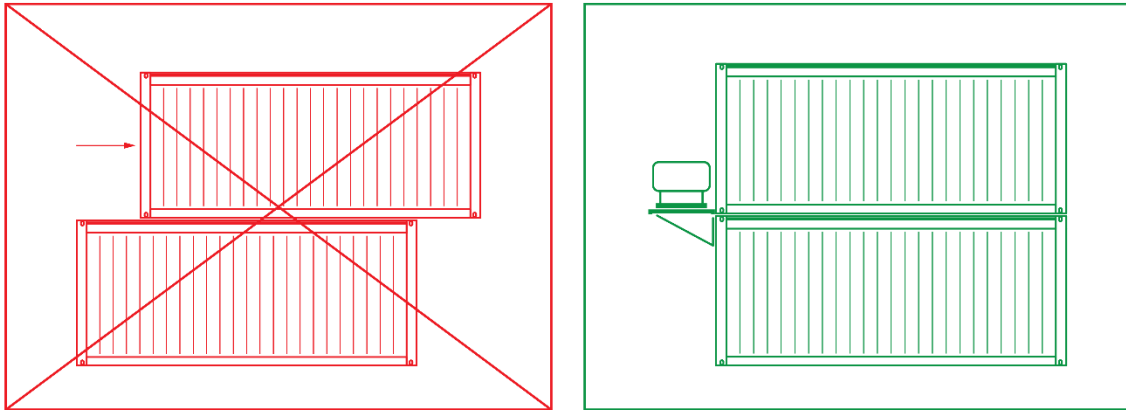

*Pav. Montavimas dviem aukštais: draudžiama montuoti „perstumiant“ – naudokite balkonus.*

Montuojant modulius (konteinerius) keliais aukštais, tarp jų į statramsčiuose esančias tvirtinimo angas gali būti įstatomos specialios detalės (montavimo „ežiukai“), kurios atlieka kelias funkcijas:

- Neleidžia nučiuožti konteineriui
- Palengvina montavimą ir lygiavimą.

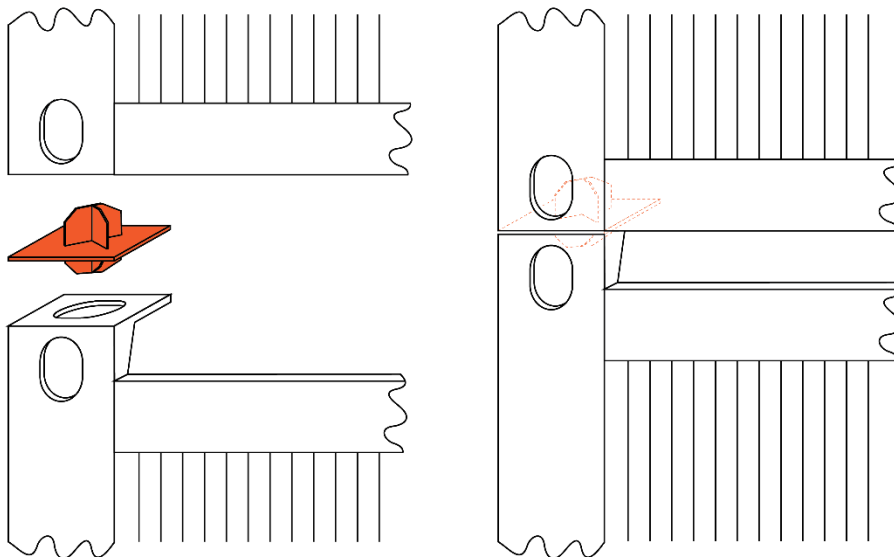

*Pav. Montavimas dviem aukštais: montavimo „ežiukai“.*

**Patarimas.** Suveržti konteinerių varžtais nėra būtina, jeigu pagrindas yra išlygintas ir atitinka apkrovų reikalavimus. Montavimo detalės neleidžia nučiuožti.

## Kėlimas ir transportavimas

Konteinerinę patalpą galima kelti šakiniu krautuvu, jeigu modulio konstrukcijoje yra šakinio krautuvo tuneliai. Šakių ilgis turi būti ne mažesnis kaip 1400 mm.

Keliant kranu naudojami 4 stropai. Kampas tarp pakėlimo stropų ir horizonto turi būti ne mažesnis nei 60 laipsnių, kabinant už tam numatytų kilpų konteinerio kampuose.

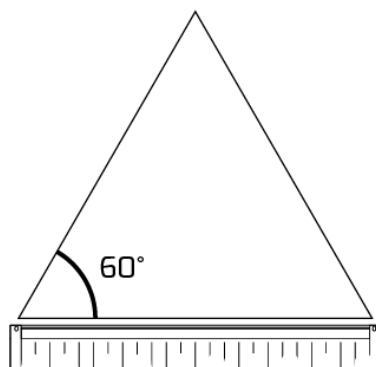

*Pav. Kampas tarp pakėlimo stropų ir horizonto turi būti ne mažesnis nei 60 laipsnių.*

Jeigu keli moduliai sujungti į vieną kompleksą, draudžiama kelti neišardžius modulių.

Keliant namelį, būtina išnešti visus pašalinius sunkius daiktus (baldus, spausdintuvus ir t. t.)

Namelį transportuojant automobiliu su kranu, klientas įsipareigoja sudaryti sąlygas krovinio pakrovimui (iškrovimui) ir užtikrinti minimalius erdvės reikalavimus:

Įvažiavimo (kelio) plotis – ne mažiau kaip 3 m;

Krano atramoms reikalingas ne mažiau kaip po 2 m erdvės iš abiejų automobilio pusių. Pagrindas, į kurį remiasi atramos turi būti tvirtas ir stabilus.

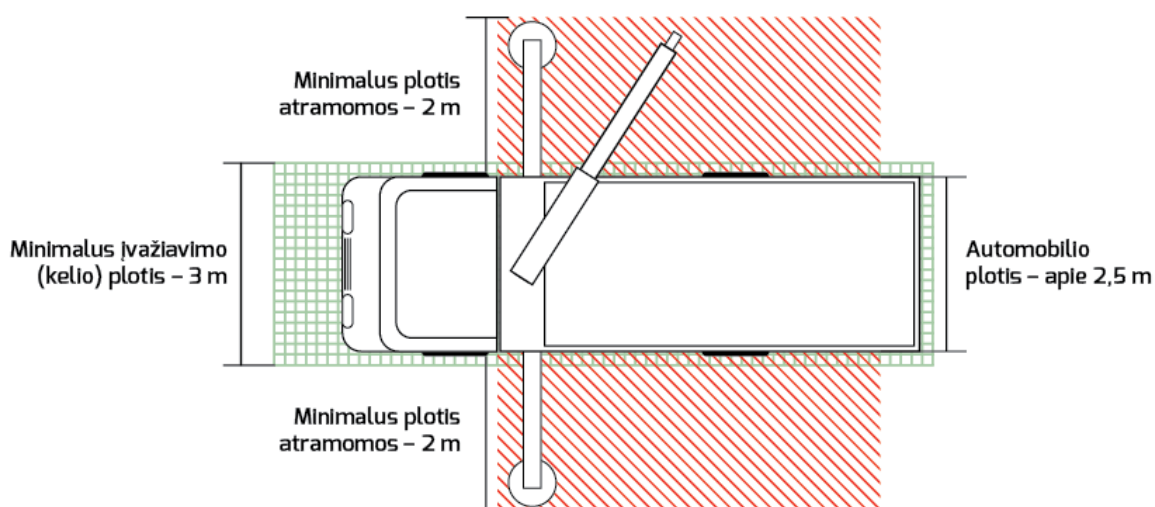

*Pav. Ploto reikalavimai automobiliui su kranu.*

**💡 Svarbu.** *Automobilio vairuotojas gali atsisakyti atlikti darbus, jeigu neužtikrinamas žmonių ir/ar įrangos saugumas.*

Nuomininkas, nesudaręs tinkamų sąlygų nuomojamos įrangos paėmimui (pvz., negalima privažiuoti automobiliu su kranu, įranga padėta nepasiekiamoje vietoje, įrangos paėmimui trukdo pašaliniai objektai), įsipareigojimą mokėti įrangos nuomos mokestį iki tol, kol bus sudarytos tinkamos sąlygos paimti įrangą, nepriklausomai nuo to, ar įrangą nuomininkas tuo metu eksploatuoja.

## Elektros instaliacija

Konteinerinės patalpos prie elektros tinklo jungiamos (jeigu užsakymo metu nenurodoma kitaip) naudojant 5 gyslų kabelį 32A CEE kištuką. Tiekimo ir prijungimo laidai skirti eksploatuoti maksimaliai 32 amperų įtampą.

Įvadiniam kabeliui rekomenduojame ne plonesnį nei 5x4 mm<sup>2</sup> jėgos kabelį.

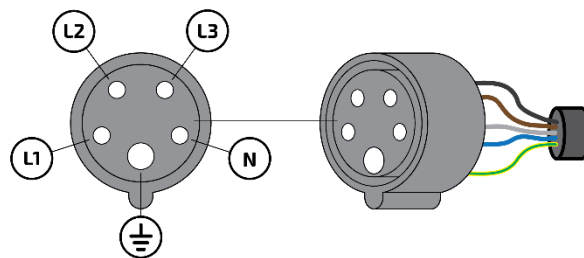

*Pav. Įvadinio kabelio fazių išdėstymas*

**⚡ Svarbu.** *Prieš jungiant įvadinį elektros kabelį būtina įsitikinti, kad atitinka fazinių, neutralaus ir įžeminimo kontaktai.*

Konteinerio įvadinis lizdas (jeigu užsakymo metu nenurodoma kitaip) yra dešinėje pusėje.

Kairėje pusėje esantis lizdas (su dangteliu) yra skirtas papildomų modulių prijungimui.

**⚡ Svarbu.** *Draudžiama įvadinio kabelio įjungimui naudoti lizdą, skirtą papildomų modulių prijungimui (su dangteliu), nes įvadinio lizdo kontaktai lieka atviri.*

**💡 Patarimas.** *Reguliariai tikrinkite, ar tinkamai veikia nuotėkio relė, paspaudžiant „Test“ mygtuką. Jeigu relė nesuveikia – kreipkitės į nuomotoją arba į kvalifikuotą elektriką.*



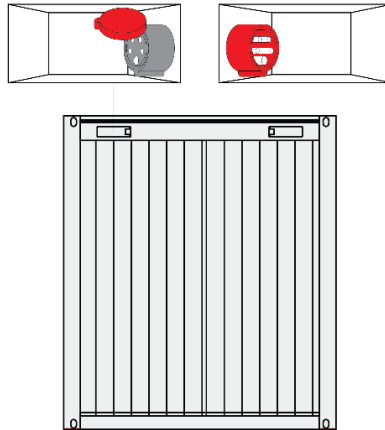

*Pav. Įvadinio kabelio pajungimui skirtas lizdas dešinėje (dažniausiai – be dangtelio)*

Prie vieno trifazio elektros įvado nuosekliai galima prijungti ne daugiau kaip 4 namelius. Esant didesniai modulių kiekiui, reikia atitinkamai didesnio kiekio įvadinių kabelių.

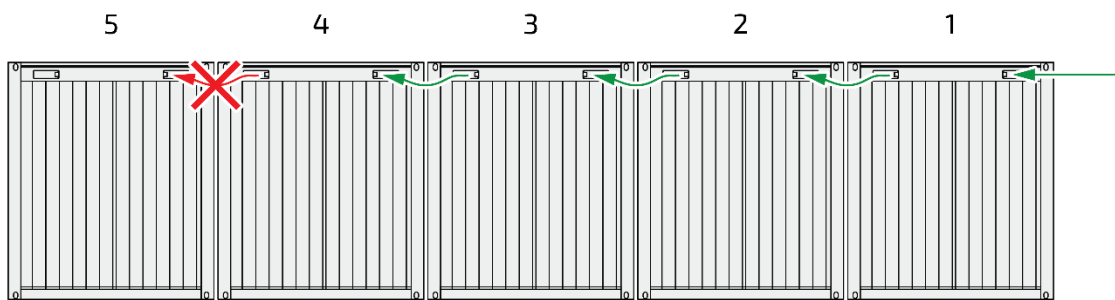

*Pav. Prie vieno įvado nuosekliai galima jungti ne daugiau kaip 4 konteinerines patalpas.*

**💡 Svarbu.** Atlikti elektros darbus gali tik kvalifikuotas specialistas!

Nenaudokite didesnio galingumo elektrą vartojančių įrengimų nei leistina pagal esančius techninėje specifikacijoje nurodytus galingumus.

**💡 Svarbu.** Už tvarkingą elektros įvadą (iki konteinerio įvadinės rozetės) yra pilnai atsakingas klientas.

**💡 Patarimas.** Prieš pradėdami eksploatuoti patalpas, patikrinkite, ar visi elektros kabeliai yra tinkamai ir iki galo prijungti!

Elektros automatinųjų išjungiklių („automatukų“) skydelis yra užplombuotas. Pažeidus plombą be nuomotojo leidimo, nuomininkas įsipareigoja sumokėti baudą (200,00 Eur + PVM) ir padengti nuostolius, kuriuos sukelti galėjo elektros instaliacija.

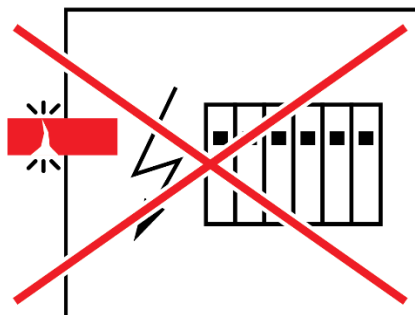

*Pav. Draudžiama pažeisti elektros automatinųjų išjungiklių skydelio plombą.*

### Stogo konstrukcija

Draudžiama gręžti, sukti varžtus ar kitaip pažeisti stogo konstrukciją.

Draudžiama tvirtinti papildomas konstrukcijas ar daiktus ant stogo bei sienų.

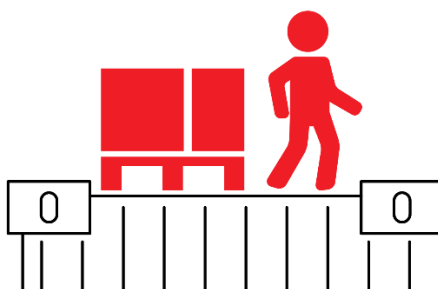

*Pav. Draudžiama ant konteinerinės patalpos stogo sandėliuoti daiktus ir (ar) vaikščioti.*

Ant konteinerinės patalpos stogo draudžiama dėti (sandėliuoti) bet kokius daiktus ir (ar) vaikščioti. Įrengti antrą aukštą gali tik nuomotojas arba kvalifikuoti meistrai.

Privaloma nuolat pašalinti susikaupusį sniego sluoksnį nuo stogo. Taip pat šiukšles, įskaitant medžių lapus, spyglius ir t. t.

Jeigu du ar daugiau moduliniai nameliai yra sujungti į vieną statinį, būtina nuvalyti susikaupusius nešvarumus (lapus, kitus pašalinius daiktus) nuo stogo ir moduliniai nameliai sujungimo vietų, taip pašalinant kliūtis išorinio vandens nutekėjimui.

**💡 Svarbu.** *Ne rečiau kaip kartą per metus nuvalykite susikaupusius nešvarumus nuo stogo konstrukcijos, kad lietus ir (ar) tirpsmo vanduo galėtų laisvai nubėgti.*

**💡 Svarbu.** *Draudžiama prie konteinerinės patalpos sustumti gruntą ar sniegą žiemos metu – drėgmės perteklius gali pakenkti konstrukcijai!*

## Grindų konstrukcija

Didžiausia leistina paviršiaus apkrova  $q_k = 2,0 \text{ kN/m}^2$  (200 kg/m<sup>2</sup>)

Didžiausia leistina taškinė apkrova  $Q_k = 2,0 \text{ kN}$  (200 kg)

## Durys ir langai

Visi gaminiai yra sureguliuojami gamykloje sumontavus į modulinę patalpą. Po transportavimo gaminius gali tekti papildomai reguliuoti. PVC gaminius rekomenduojama ne rečiau kaip kartą per metus pareguliuoti, kad būtų užtikrintas sandarumas ir prailginamas eksploatacijos laikas.

**⚡ Svarbu.** Šaltuoju metų laiku apsauginės lauko žaliuzės gali apledėti. Netraukite žaliuzių virvės per prievartą, jeigu bandant atidaryti (arba uždaryti) jaučiamas pasipriešinimas.

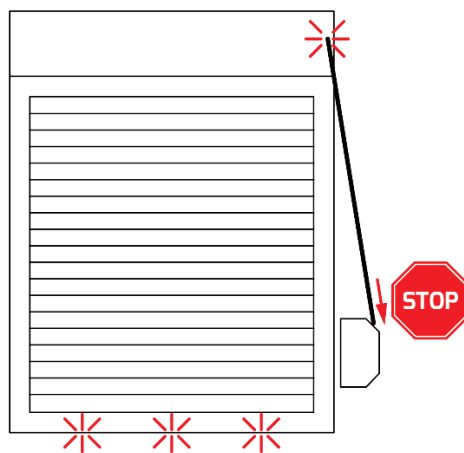

Pav. Netraukite žaliuzių virvės per prievartą, jeigu jaučiamas pasipriešinimas.

Prieš reguliuojant langus ir (ar) duris, įsitikinkite, kad konteinerinė patalpa yra tinkamai išlygiuota!

## Vandentiekio ir nuotekų sistema

Nuotekos (jeigu yra numatyta) jungiamos plastikiniais vamzdžiais – išorinis skersmuo 50 arba 110 mm (arba pagal projektą). Pasirinktinai juos galima sujungti moduliniam pastate tarp aukštų.

Vandentiekis (jeigu yra numatyta) jungiamas ¾“ jungtimi (jeigu projekte nenumatyta kitaip) konteinerinės patalpos išorėje.

**⚡ Svarbu.** Transportuojant patalpas su sanitarine įranga, būtina išleisti vandenį iš visų įrenginių (WC bakeliai, vandens šildytuvai ir kt.).

**⚡ Svarbu.** Patalpose būtina užtikrinti ne žemesnę kaip +5°C temperatūrą. Šaltuoju metų laiku nenaudojant konteinerio, būtina išleisti vandenį iš visų įrenginių (WC bakeliai, vandens šildytuvai ir kt.) arba užpildyti sistemą neuššąlančiu skysčiu. Pilno sistemos išleidimo vožtuvai dažniausiai yra įrengtas žemiausioje sistemos vietoje.

Oro temperatūrai nukritus iki +5°C, būtina įjungti savaime besireguliuojantį šildymo kabelį, saugantį vamzdžius nuo užšalimo (jeigu įrengta).

## Šildymas/kondicionavimas

Kiekvienoje konteinerinėje patalpoje yra montuojami (jeigu nesutariama kitaip) elektriniai konvektoriniai šildytuvai.

Jų kiekis ir galingumas parenkamas pagal patalpų dydį, išplanavimą, funkciją.



*Pav. Draudžiama ant šildytuvų džiiovinti pirštines, batus, striukes ar kitus drabužius.*

**💡 Svarbu.** *Prie šildytuvo nesandėliuokite jokių skysčių ir degių medžiagų.  
Neuždenkite šildytuvo daiktais - kyla gaisro pavojus.*

Patalpų kondicionavimui yra naudojami dviejų tipų įranga:

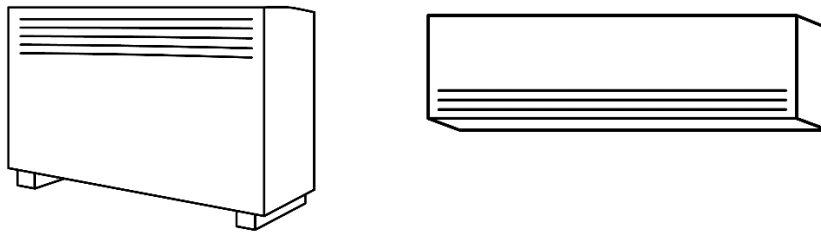

*Pav. Nuomos parke naudojamų kondicionierių tipai: ant grindų statomas kondicionierius be išorinio bloko (kairėje) ir ant sienos montuojamas kondicionierius-šilumos siurblys (dešinėje).*

Ant grindų statomi kondicionieriai vėsinimo režimu veikia iki 32° C lauko temperatūros ir šildymo režimu iki 0° C lauko temperatūros.

Ant sienos montuojami kondicionieriai-šilumos siurbliai vėsinimo režimu veikia iki 32° C lauko temperatūros ir šildymo režimu iki -15° C lauko temperatūros.

Ne rečiau kaip kartą per metus (jeigu aplinka dulketą – ne rečiau kaip du kartus per metus) reikia atlikti kondicionavimo įrangos aptarnavimą (t. y. išvalyti/išplauti filtrus, šilumokaičius, oro tiekimo angas ir pan.) Apie atliktus techninius įrenginio aptarnavimus informuoja lipdukas su atlikimo data.

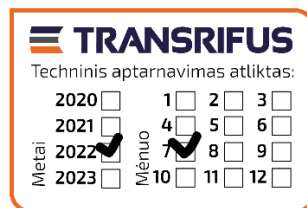

*Pav. Kondicionavimo įrenginio aptarnavimo atlikimo lipdukas.*

Kondicionierių aptarnavimo paslauga yra papildoma ir mokama nuomininko.

## Eksploatacija ir valymas

Ekspluatuojant modulinį namelį, rekomenduojama palaikyti pastovią teigiamą temperatūrą viduje, taip pat būtina modulinį namelį vėdinti, atidarant langus ir (ar) duris arba naudoti ventiliacines sistemas.

Lubų, sienų, grindų valymui naudoti atitinkamam paviršiui skirtas švelnias valymo priemones.

Sienos, kurių apdailai panaudota plokštė, turi būti nusašintos kaip įmanoma greičiau. Ilgalaikis arba trumpalaikis, tačiau dažnas, kontaktas su drėgme gali pažeisti plokštę.

Grindų danga – lengvai valoma PVC (linoleumas). Draudžiame patalpoje su PVC grindų danga atlikti metalo pjovimo, deginimo ar kitus darbus, kurie gali pažeisti grindų dangą.

Naudoti modulinį namelį pagal paskirtį.

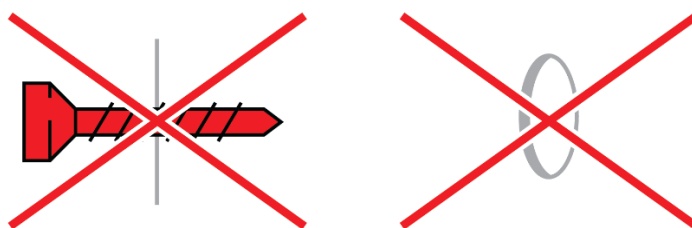

*Pav. Draudžiama į sienas, grindis, lubas gręžioti savisriegius varžtus ar gręžioti skylės.*

**💡 Svarbu.** *Prireikus kažką pakabinti ar įvesti papildomus kabelius (pvz. kompiuterinio tinklo), būtina derinti su Jus aptarnaujančiu vadybininku iš anksto.*

## Baldai

Jeigu konteinerinė patalpa nuomojama su baldais, už įrangos būklę ir kiekius atsako įrangą priėmęs asmuo. Nuomininkui yra žinoma ir suprantama, kad baldai, pateikiami kartu su konteinerine patalpa, gali būti naudoti, tačiau geros ir tinkamos būklės. Nuomotojas neįsipareigoja pateikti visų baldų vieno modelio ar/ir spalvos. Baldų spalvų ar atspalvių skirtumas nėra laikomas kokybės neatitikimu.

**💡 Svarbu.** *Nuomojant daugiau konteinerinių patalpų, keisti įrangos komplektaciją (t. y. pernešti iš vienos patalpos į kitą) draudžiama. Visais atvejais baldų komplektacijos klausimus būtina derinti su Jus aptarnaujančiu vadybininku iš anksto.*

Baldus valykite neutralaus skysto muilo tirpale sudrėkintu ir gerai nusašintu audiniu. Nuvalius paviršių drėgnu skudurėliu, reikia iš karto jį sausai nuvalyti. Per sujungimo siūles į plokštės vidų patekusi perteklinė drėgmė gali sudaryti įtrūkimus. Norint to išvengti baldus reikia nusašinti. Negalima leisti riebalų ir kitoms labai nešvarioms dėmėms nudžiūti ant baldų paviršiaus, nes šiose vietose gali susidaryti nepašalinamos dėmės.

Atsiradusias dėmes ar skysčius reikia valyti nedelsiant. Geriau valykite naudodami sugeriančią medžiagą, o ne trinkite. Ilgai nenuvalytas vanduo, paliks baltas dėmes ant baldo. Valykite tik žinomų gamintojų valikliais, vadovaudamiesi ant pakuočių pateiktomis instrukcijomis.

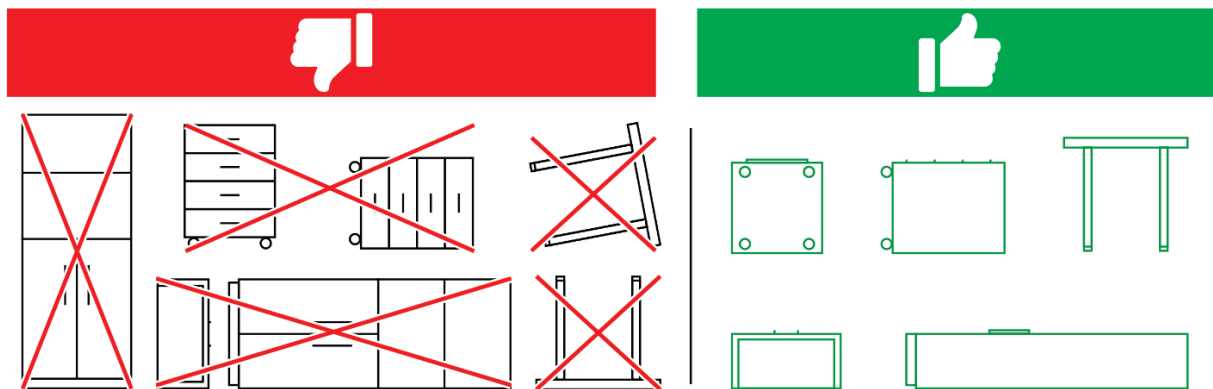

*Pav. Klaidingas (kairėje) ir teisingas (dešinėje) baldų paruošimas transportavimui.*

Transportuojant konteinerinę patalpą su baldais, prie sienos nepritvirtintus baldus (pvz. persirengimo spinteles) būtina tinkamai paruošti:

Spintos ir spintelės su stalčiais - paguldomos ant nugarinės dalies;

Stalai - pastatomi ant kojų.

**⚡ Svarbu.** Už baldų paruošimą transportuojant atsakingas siuntėjas (vežant pas klientą – nuomotojas, vežant iš objekto – nuomininkas), ne vairuotojas.

### Nuomojamos įrangos priėmimas

Nuomininkas (jo įgaliotas asmuo), priimdamas įrangą, privalo patikrinti, ar atitinka pristatytos (pakrautos) įrangos pavadinimai, kiekiai ir būklė su nurodytais priėmimo-perdavimo (PP) akte.

Nesulaukus pastabų dėl įrangos komplektiškumo ar būklės per 3 darbo dienas, laikoma, kad visa PP akte nurodyta įranga nuomininkui pristatyta ir yra tinkamos būklės.

### Nuomojamos įrangos grąžinimas

Nuomininkas, norėdamas grąžinti įrangą, apie tai turi informuoti nuomotoją prieš ne mažiau kaip 3 darbo dienas.

Grąžinama patalpa turi būti išvalyta ir sutvarkyta.

Visi kliento priklijuoti lipdukai (nuorodos, reklamos ar pan.) privalo būti nuvalyti – įranga grąžinama tokios pačios būklės, kokios gavo, atsižvelgiant į natūralų dėvėjimąsi.

Valymo mokestis netaikomas, jeigu įranga grąžinama sutvarkyta.

**⚡ Svarbu.** Grąžindami patalpą, nepamirškite grąžinti visų išduotų raktų ir elektros kabelio (jeigu buvo išduota).

## Kur kreiptis, prireikus pagalbos

Iškilus bet kokiems klausimams dėl eksploatacijos, kreipkitės į paslaugų tiekėją:

UAB „TRANSRIFUS“

Liepų g. 34A, Garliava

Tel. +370 37 337410

El. p. [konteineris@transrifus.lt](mailto:konteineris@transrifus.lt)

[transrifus.lt](https://transrifus.lt)

2023-07-18